

# SIGMA

## Coves design Guglielmo Poletti, 2024

PRODUCT INFORMATION
<p><b>PRODUCT CARE</b></p> <p>We recommend using a cloth dampened in water or a window-cleaner. Wipe dry with a clean cloth. For the frame, when needed, use ph-balanced soap diluted in water. Do not use abrasive sponges as they may leave scratches. Avoid using acidic products, solvents and products containing ammonia. Periodic maintenance and cleaning allow the product to keep its original look and lengthen the duration of its performance.</p>
<p><b>LAW PROVISIONS</b></p> <p>This product card complies with the provisions of the law by decree 206/2005 (Consumer Code) and with the corresponding Ministerial Decree nr.10. It complies also with memorandum nr. 1 dtd. 03.08.2004 “Instructions to fill in and distribute the product card of wooden products and of wooden and furniture sector”. This is part of the product and must be delivered to the final customer.</p>
<p><b>WARNING</b></p> <p>Do not use different cleaning products from the ones mentioned above. Do not use the product in an improper way. Do not place any objects on the glass. Once disused, please make sure this product is disposed in an environment-friendly way.</p>
<p><b>MAGIS IS NOT LIABLE FOR ANY DAMAGE TO PROPERTY OR PERSONS CAUSED BY AN IMPROPER USE OF THIS PRODUCT.</b></p>
<p><i>Thank you for having chosen a Magis product. Magis logo is stamped on each product of our collection vouching for their originality.</i></p>

EN
<p><b>SCHEDA PRODOTTO</b></p>
<p><b>MANUTENZIONE</b></p> <p>Si consiglia l’impiego di un panno inumidito con acqua o di un prodotto per pulire i vetri. Asciugare con un panno pulito. Per la cornice, utilizzare eventualmente detergenti liquidi neutri diluiti in acqua. Si sconsiglia l’uso di spugne abrasive poiché potrebbero graffiare il prodotto. È sconsigliato anche l’uso di prodotti acidi, di solventi o di prodotti contenenti ammoniacca. Una manutenzione periodica e corretta del prodotto mantiene l’aspetto originario e ne prolunga la durata.</p>
<p><b>DISPOSIZIONE DI LEGGE</b></p> <p>La presente scheda prodotto ottempera al d. lgs. 206/2005 (Codice del Consumo) e al relativo decreto ministeriale di attuazione di cui all’art.10. Ottempera inoltre alla circolare del 3 agosto 2004 n. 1”Indicazioni per la compilazione e la distribuzione della scheda identificativa dei prodotti in legno e del settore legno-arredo”. Costituisce parte integrante del prodotto e deve pervenire al cliente finale.</p>
<p><b>AVVERTENZA</b></p> <p>Evitare l’uso di prodotti di pulizia diversi da quelli indicati. Evitare l’uso improprio del prodotto rispetto a quello preposto. Non utilizzare il vetro come piano d’appoggio. Maneggiare con cautela. Una volta dismesso il prodotto non va disperso nell’ambiente.</p>
<p><b>MAGIS DECLINA OGNI RESPONSABILITÀ PER DANNI CAUSATI A COSE O A PERSONE DA UN USO IMPROPRIO DEL PRODOTTO.</b></p>
<p><i>Grazie per aver scelto un prodotto Magis. Il marchio Magis è impresso su tutti i prodotti della collezione e ne garantisce l’originalità.</i></p>

ES
<p><b>商品カード</b></p>
<p><b>製品のお手入れ</b></p> <p>本製品のお手入れは、水で湿らせた布または窓専用クリーナーで洗浄後、乾いた布で拭き取ってください。フレームには必要に応じて、水で薄めた中性洗剤をご利用ください。傷をつける恐れがありますので、研磨用スポンジは使用しないでください。酸性洗浄剤、溶剤、アンモニアを含む製品の使用は、避けてください。製品本来の外観を保ち、性能を長く発揮させるために、正しいメンテナンスとクリーニングを定期的に行うことをお奨めします。</p>
<p><b>法令規定</b></p> <p>本製品カードは、イタリア生産活動省による省令第10条および2005年立法令第206号（消費法典）、また2004年8月3日付で通達された「木製品および木工・家具部門の製品カード記入・配布指示書」第1号に準拠しています。本製品カードは、製品の一部であり、エンドユーザーに届けられなければなりません。</p>
<p><b>注意事項</b></p> <p>洗剤を使用する場合は、前述の「お手入れ」に従ってください。本製品を、本来の使用用途以外で使うことはお控えください。ガラスの上に物を置かないでください。取り扱いには十分注意してください。  不用になった製品は、環境保全に配慮した方法で廃棄することをお奨めします。</p>
<p><b>本製品の不適切な使用により生じた物的・人的損害について、マジスは一切の責任を負わないものとします。</b></p>
<p>この度は、マジス製品をお買い上げくださり、誠にありがとうございます。オリジナルである証として、MAGISロゴを製品に刻印しています。</p>

FR
<p><b>产品说明书</b></p>
<p><b>产品保养</b></p> <p>我们建议使用蘸了水的布或窗户清洁剂。用干净的布擦干。对于框架，必要时，使用在水中稀释的ph平衡肥皂。不要使用研磨海绵，因为它们可能会留下划痕。避免使用酸性产品、溶剂和含有氨的产品。定期维护和清洁可以使产品保持其原始外观，并延长其性能的持续时间。</p>
<p><b>法律规定</b></p> <p>本产品卡符合第206/2005号法令（《消费者法》）的法律规定以及相应的第10号部长令。它也符合第1号备忘录的规定。2004年8月3日“关于填写和分发木制产品以及木制和家具行业产品卡的说明”。这是产品的一部分，必须交付给最终客户。</p>
<p><b>警告</b></p> <p>不要使用与上述不同的清洁产品。请勿以不正当的方式使用本产品。不要在玻璃上放任何东西。小心处理。一旦废弃，请确保以环保的方式处理该产品。</p>
<p><b>MAGIS对因不当使用本产品而造成的任何财产或人员损失不承担任何责任。</b></p>
<p>感谢您选择Magis产品。Magis标志印在我们系列的每一件产品上，保证它们的独创性。</p>

FICHA PRODUCTO
<p><b>MANTENIMIENTO</b></p> <p>Se aconseja usar un paño humedecido en agua o un limpiacristales. Acabar secando con un paño. Para el marco se pueden usar detergentes líquidos neutros diluidos en agua. No se aconseja el uso de esponjas abrasivas ya que podrían rayar el producto. Tampoco se aconseja utilizar productos ácidos, disolventes o que contengan amoniaco. Un mantenimiento periodico y correcto del producto conserva su aspecto original y prolonga su duración.</p>
<p><b>DISPOSICIÓN DE LEY</b></p> <p>Esta ficha producto ottempera a la disposición de ley 206/2005 (Codigo del Consumo) y al decreto ministerial de ejecución al artículo 10. Ottempera también a la circular del 3 agosto 2004 n.1 “Indicaciones por la compilación y la distribución de la ficha identificativa de los productos en madera y del sector madera-decoración de interiores”. Constituye una parte integrante del producto y debe llegar al cliente final.</p>
<p><b>ADVERTENCIA</b></p> <p>Evitar el uso impropio desde aquel prepósto. No utilizar el producto como tablero. Manejar con cuidado. Al final de su vida útil, entregar el articulo a las empresas especializadas en la gestión de residuos.</p>
<p><b>MAGIS DECLINA TODA RESPONSABILIDAD POR LOS DAÑOS CAUSADOS A COSAS O A PERSONAS POR UN USO NO DEBIDO DEL PRODUCTO.</b></p>
<p><i>Gracias por elegir un producto Magis. La marca Magis se stampa en todos los productos de la colección y garantiza su originalidad.</i></p>

DE
<p><b>PFLEGEANLEITUNGEN</b></p> <p>Wir empfehlen, ein mit Wasser angefeuchtetes Tuch oder ein Glasreinigungsmittel zu verwenden. Wischen Sie mit einem trockenen Tuch nach. Verwenden Sie für den Rahmen bei Bedarf neutrale, in Wasser verdünnte Reinigungsmittel. Es dürfen keine scheuernden Schwämme benutzt werden, da sie das Produkt zerkratzen könnten. Ebenso dürfen keine säurehaltigen Produkte, Lösemittel oder ammoniakhaltige Mittel verwendet werden. Eine regelmäßige und korrekte Pflege des Produkts bewahrt sein ursprüngliches Aussehen und verlängert seine Lebensdauer.</p>
<p><b>GESETZBESTIMMUNGEN</b></p> <p>Dieses Produktblatt befolgt der Bestimmungen der Rechtsverordnung Nr. 206/2005 (Verbraucherko-dex) und mit dem entsprechenden Ministerialverordnung Nr.10. Es befolgt auch dem Rundschreiben Nr.1 vom 3. August 2004 “Anweisungen für Ausfüllung und Verteilung des Produktblatts von Holzprodukten und von Holz- und Möbelbereich“. Das bildet wesentlicher Bestandteil des Produktes und muss dem Endkunden mitgeliefert werden.</p>
<p><b>VORSICHT</b></p> <p>Bitte vermeiden Sie andere als die oben erwähnten Reinigungsmitteln zu benutzen und das Produkt in einer unpassenden Weise zu verwenden. Produkt nicht als Unterlage – Ablage verwenden. Mit Vorsicht damit umgehen. Bitte überlassen Sie das Produkt der Umwelt nicht, wenn es nicht mehr benutzt wird.</p>
<p><b>MAGIS LEHNT JENE VERANTWORTUNG FÜR SCHADEN AN SACHEN ODER LEUTEN AB, DIE AUS EINER UNPASSENDEN VERWENDUNG DES PRODUKTES ENTSTANDEN.</b></p>
<p><i>Wir bedanken uns dafür, dass Sie ein Magis Produkt gewählt haben. Das Magis Logo ist auf alle Produkte unserer Kollektion geprägt und garantiert ihre Echtheit.</i></p>

IT
<p><b>鏡子家用和項目用（酒店和餐館）</b> 材料：框架采用挤压陶瓷冷喷涂。带保护性背面铝板的镜子。</p>

JA
<p><b>製品のお手入れ</b></p> <p>本製品のお手入れは、水で湿らせた布または窓専用クリーナーで洗浄後、乾いた布で拭き取ってください。フレームには必要に応じて、水で薄めた中性洗剤をご利用ください。傷をつける恐れがありますので、研磨用スポンジは使用しないでください。酸性洗浄剤、溶剤、アンモニアを含む製品の使用は、避けてください。製品本来の外観を保ち、性能を長く発揮させるために、正しいメンテナンスとクリーニングを定期的に行うことをお奨めします。</p>
<p><b>法令規定</b></p> <p>本製品カードは、イタリア生産活動省による省令第10条および2005年立法令第206号（消費法典）、また2004年8月3日付で通達された「木製品および木工・家具部門の製品カード記入・配布指示書」第1号に準拠しています。本製品カードは、製品の一部であり、エンドユーザーに届けられなければなりません。</p>
<p><b>注意事項</b></p> <p>洗剤を使用する場合は、前述の「お手入れ」に従ってください。本製品を、本来の使用用途以外で使うことはお控えください。ガラスの上に物を置かないでください。取り扱いには十分注意してください。  不用になった製品は、環境保全に配慮した方法で廃棄することをお奨めします。</p>
<p><b>本製品の不適切な使用により生じた物的・人的損害について、マジスは一切の責任を負わないものとします。</b></p>
<p>この度は、マジス製品をお買い上げくださり、誠にありがとうございます。オリジナルである証として、MAGISロゴを製品に刻印しています。</p>

FICHE PRODUIT
<p><b>ENTRETIEN DU PRODUIT</b></p> <p>On conseille l’emploi d’un chiffon imbibé d’eau ou de nettoyant pour vitres. Terminer en essuyant avec un chiffon sec. Pour le cadre, utiliser éventuellement des détergents liquides neutres dilués dans l’eau. On déconseille l’emploi d’éponges abrasives qui pourrait abîmer le produit. On déconseille tout usage de produits acides, de solvants ou de produits contenant des ammoniacs. Un entretien périodique et correct du produit maintient l’apparence originelle et en prolonge la durée.</p>
<p><b>TERMES DE LA LOI</b></p> <p>Cette fiche obtempère aux termes du décret-loi no. 206/2005 “Code du consommateur” et au correspondant décret ministériel no.10. Elle obtempère aussi à la circulaire “Indications pour la compilation et la distribution de la fiche d’identification des produits en bois et du secteur bois-aménagement intérieur“. Elle doit être gardée avec le produit et parvenir au client final.</p>
<p><b>AVERTISSEMENT</b></p> <p>Ne pas utiliser des produits de nettoyage différents de ceux-là susmentionnés. Ne pas utiliser le produit de manière impropre. Ne poser aucun objet au-dessus du miroir en verre. Manier avec précaution. Pour la protection de l’environnement, veuillez déposer le produit épuisé dans les décharges appropriées.</p>
<p><b>MAGIS DÉCLINE TOUTE RESPONSABILITÉ POUR LES ENDOMMAGEMENTS AUX CHOSES OU PERSONNES CAUSÉS PAR UNE UTILISATION IMPROPRE DU PRODUIT.</b></p>
<p><i>Nous vous remercions d’avoir choisi un produit Magis. Le logo Magis est imprimé sur tous les produits de notre collection et atteste leur originalité.</i></p>

FR
<p><b>产品说明书</b></p>
<p><b>产品保养</b></p> <p>我们建议使用蘸了水的布或窗户清洁剂。用干净的布擦干。对于框架，必要时，使用在水中稀释的ph平衡肥皂。不要使用研磨海绵，因为它们可能会留下划痕。避免使用酸性产品、溶剂和含有氨的产品。定期维护和清洁可以使产品保持其原始外观，并延长其性能的持续时间。</p>
<p><b>法律规定</b></p> <p>本产品卡符合第206/2005号法令（《消费者法》）的法律规定以及相应的第10号部长令。它也符合第1号备忘录的规定。2004年8月3日“关于填写和分发木制产品以及木制和家具行业产品卡的说明”。这是产品的一部分，必须交付给最终客户。</p>
<p><b>警告</b></p> <p>不要使用与上述不同的清洁产品。请勿以不正当的方式使用本产品。不要在玻璃上放任何东西。小心处理。一旦废弃，请确保以环保的方式处理该产品。</p>
<p><b>MAGIS对因不当使用本产品而造成的任何财产或人员损失不承担任何责任。</b></p>
<p>感谢您选择Magis产品。Magis标志印在我们系列的每一件产品上，保证它们的独创性。</p>

DE
<p><b>鏡子家用和項目用（酒店和餐館）</b> 材料：框架采用挤压陶瓷冷喷涂。带保护性背面铝板的镜子。</p>

ZH
<p><b>镜子家用和項目用（酒店和餐館）</b> 材料：框架采用挤压陶瓷冷喷涂。带保护性背面铝板的镜子。</p>

PRODUKTSBLATT
<p><b>PFLEGEANLEITUNGEN</b></p> <p>Wir empfehlen, ein mit Wasser angefeuchtetes Tuch oder ein Glasreinigungsmittel zu verwenden. Wischen Sie mit einem trockenen Tuch nach. Verwenden Sie für den Rahmen bei Bedarf neutrale, in Wasser verdünnte Reinigungsmittel. Es dürfen keine scheuernden Schwämme benutzt werden, da sie das Produkt zerkratzen könnten. Ebenso dürfen keine säurehaltigen Produkte, Lösemittel oder ammoniakhaltige Mittel verwendet werden. Eine regelmäßige und korrekte Pflege des Produkts bewahrt sein ursprüngliches Aussehen und verlängert seine Lebensdauer.</p>
<p><b>GESETZBESTIMMUNGEN</b></p> <p>Dieses Produktblatt befolgt der Bestimmungen der Rechtsverordnung Nr. 206/2005 (Verbraucherko-dex) und mit dem entsprechenden Ministerialverordnung Nr.10. Es befolgt auch dem Rundschreiben Nr.1 vom 3. August 2004 “Anweisungen für Ausfüllung und Verteilung des Produktblatts von Holzprodukten und von Holz- und Möbelbereich“. Das bildet wesentlicher Bestandteil des Produktes und muss dem Endkunden mitgeliefert werden.</p>
<p><b>VORSICHT</b></p> <p>Bitte vermeiden Sie andere als die oben erwähnten Reinigungsmitteln zu benutzen und das Produkt in einer unpassenden Weise zu verwenden. Produkt nicht als Unterlage – Ablage verwenden. Mit Vorsicht damit umgehen. Bitte überlassen Sie das Produkt der Umwelt nicht, wenn es nicht mehr benutzt wird.</p>
<p><b>MAGIS LEHNT JENE VERANTWORTUNG FÜR SCHADEN AN SACHEN ODER LEUTEN AB, DIE AUS EINER UNPASSENDEN VERWENDUNG DES PRODUKTES ENTSTANDEN.</b></p>
<p><i>Wir bedanken uns dafür, dass Sie ein Magis Produkt gewählt haben. Das Magis Logo ist auf alle Produkte unserer Kollektion geprägt und garantiert ihre Echtheit.</i></p>

EN
<p><b>Mirrors for domestic use and contracts (hotels and restaurants).</b> Materials: frame in extruded ceramic cold painted. Mirror with protective back aluminium panel.</p>
<p><b>ESpejos para uso doméstico y contract (hoteles y restaurantes).</b> Materiales: Estructura de cerámica extrusionada pintada en frío. Vidrio con panel trasero de aluminio.</p>
<p><b>Miroirs pour la maison et la collectivité (hôtels et restaurants).</b> Matériaux: cadre en céramique extrudée verni à froid. Miroir avec panneau de protection sur le dos en aluminium.</p>
<p><b>Spiegel für Haus- und Objektgebrauch (Hotels und Restaurants).</b> Materialien: Rahmen aus Profilaluminium poliert. Verbindungsecken aus Aluminium-Druckguss. Spiegelglas mit Sicherheitsfolie auf der Rückseite. Beschläge aus verzinktem Stahl zur Wandmontage sind vorhanden.</p>
<p><b>Specchi per uso domestico e contract (hotel e ristoranti).</b> Materiali: cornice in estruso di ceramica verniciata a freddo. Vetro con pannello posteriore in alluminio.</p>
<p><b>家庭および業務用 ミラー（ホテル、レストランなど）</b> 【フレーム】押出成形セラミック（コールドペイント仕上げ） ※ミラー背面をアルミニウム板で保護しています。</p>

IT
<p><b>鏡子家用和項目用（酒店和餐館）</b> 材料：框架采用挤压陶瓷冷喷涂。带保护性背面铝板的镜子。</p>

JA
<p><b>製品のお手入れ</b></p> <p>本製品のお手入れは、水で湿らせた布または窓専用クリーナーで洗浄後、乾いた布で拭き取ってください。フレームには必要に応じて、水で薄めた中性洗剤をご利用ください。傷をつける恐れがありますので、研磨用スポンジは使用しないでください。酸性洗浄剤、溶剤、アンモニアを含む製品の使用は、避けてください。製品本来の外観を保ち、性能を長く発揮させるために、正しいメンテナンスとクリーニングを定期的に行うことをお奨めします。</p>
<p><b>法令規定</b></p> <p>本製品カードは、イタリア生産活動省による省令第10条および2005年立法令第206号（消費法典）、また2004年8月3日付で通達された「木製品および木工・家具部門の製品カード記入・配布指示書」第1号に準拠しています。本製品カードは、製品の一部であり、エンドユーザーに届けられなければなりません。</p>
<p><b>注意事項</b></p> <p>洗剤を使用する場合は、前述の「お手入れ」に従ってください。本製品を、本来の使用用途以外で使うことはお控えください。ガラスの上に物を置かないでください。取り扱いには十分注意してください。  不用になった製品は、環境保全に配慮した方法で廃棄することをお奨めします。</p>
<p><b>本製品の不適切な使用により生じた物的・人的損害について、マジスは一切の責任を負わないものとします。</b></p>
<p>この度は、マジス製品をお買い上げくださり、誠にありがとうございます。オリジナルである証として、MAGISロゴを製品に刻印しています。</p>

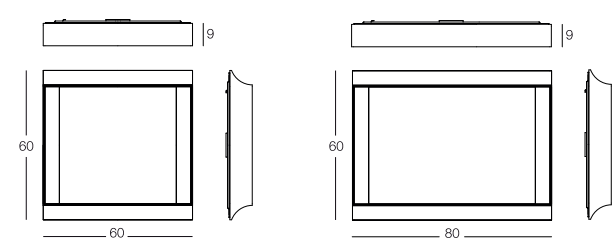

shelf on the long side/  
estante en el lado largo/  
étagère du coté long/  
Regal auf der langen Seite/  
piano sul lato lungo/  
長辺に棚  
长边搁架

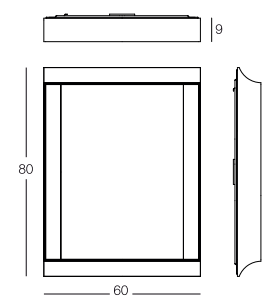

shelf on the short side/  
estante en el lado corto/  
étagère du coté court/  
Regal auf der kurzen Seite/  
piano sul lato corto/  
短辺に棚  
长边搁架

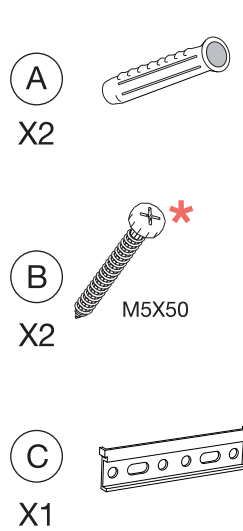

\* Risk of injury and material damage due to improper installation. Only qualified installers may undertake installation. The fitting materials supplied are suitable for solid concrete and brick walls. The fitting materials for hollow walls can be obtained from qualified installers/

Existe riesgo de lesiones y daños materiales debido a un montaje inadecuado. El montaje debe ser llevado a cabo por instaladores cualificados. El material de montaje suministrado es apto para paredes de hormigón y de ladrillo. Puede adquirir el material de montaje para paredes huecas a través de instaladores especializados/

Risque de blessures et de dommages matériels en cas de montage incorrect. Seulement des installateurs spécialisés sont habilités à effectuer le montage. Le matériel de montage compris dans la livraison est conçu pour les murs en béton et les murs en briques. Vous pouvez vous procurer du matériel de montage pour parois creuses chez des installateurs spécialisés/

Verletzungsgefahr und Sachschäden durch nicht fachgerechte Montage. Nur Fachpersonal darf die Montage. Das mitgelieferte Montagematerial gilt für Betonwände und Backsteinwände. Das Montagematerial für hohle Wände besorgen Sie über spezialisierte Installateurs/

Pericolo di lesioni e danni materiali dovuti a montaggio scorretto. Il montaggio può essere eseguito solo da installatori specializzati. Il materiale di montaggio in dotazione può essere utilizzato per pareti in cemento e in laterizio. Per il materiale di montaggio per pareti cave rivolgersi a installatori specializzati/

付属の取り付け金具は、コンクリートやレンガの壁に適しています。中空壁用金具は、専門業者から入手が可能です。本製品は、不適切な施工により事故を招き、怪我や物的損害が発生する恐れのある製品です。製品の取り付けは、必ず資格を持った施工業者が行ってください。

由于安装不当而造成人身伤害和材料损坏的风险。只有合格的安装人员才能进行安装。所提供的适合材料适用于实心混凝土和砖墙。空心墙的适用材料可从合格的安装人员处获得。

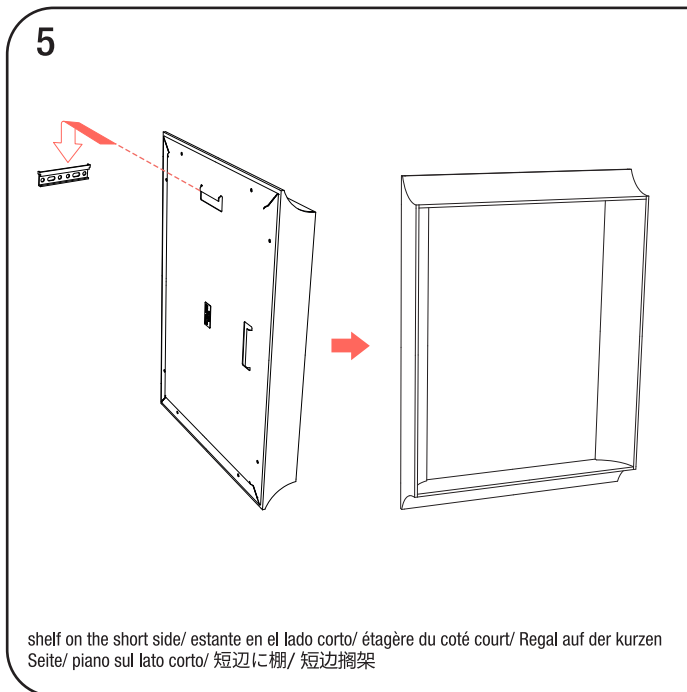
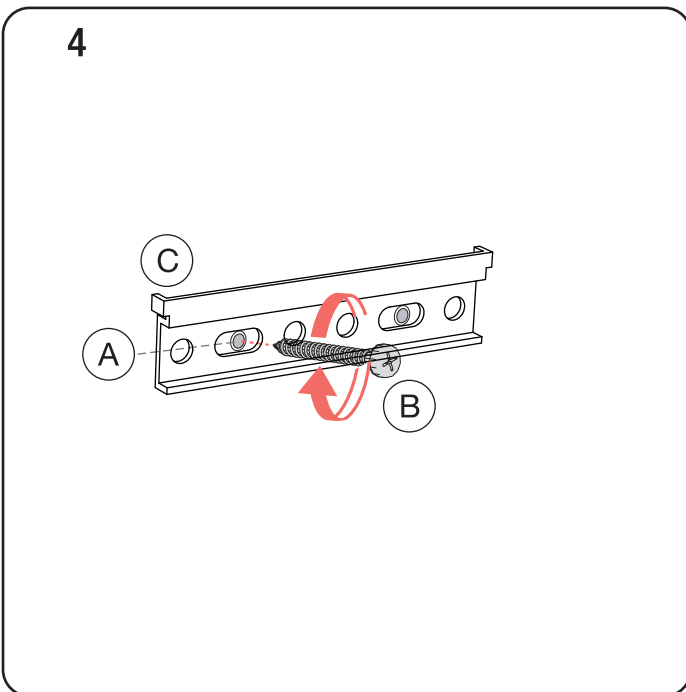
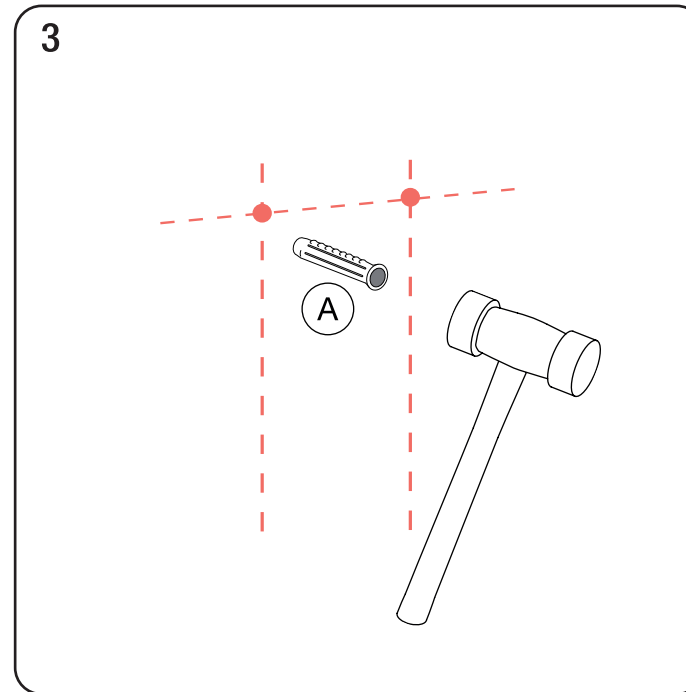
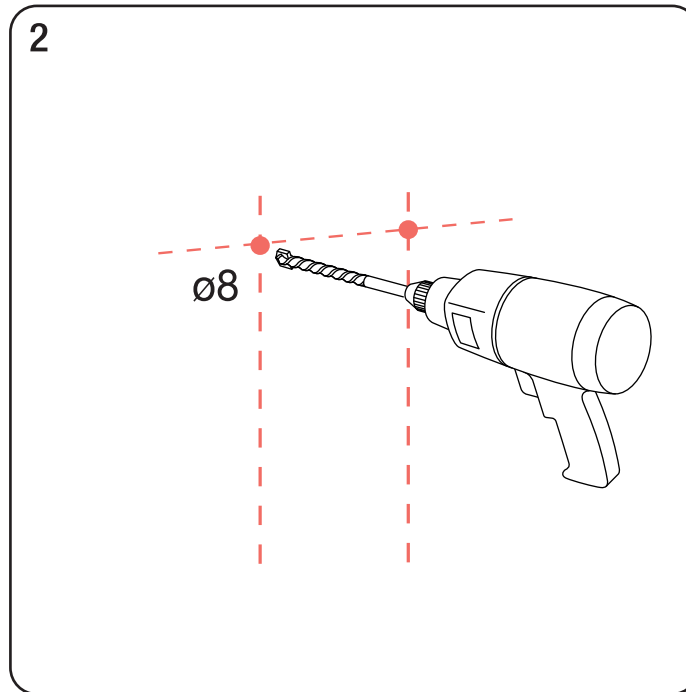
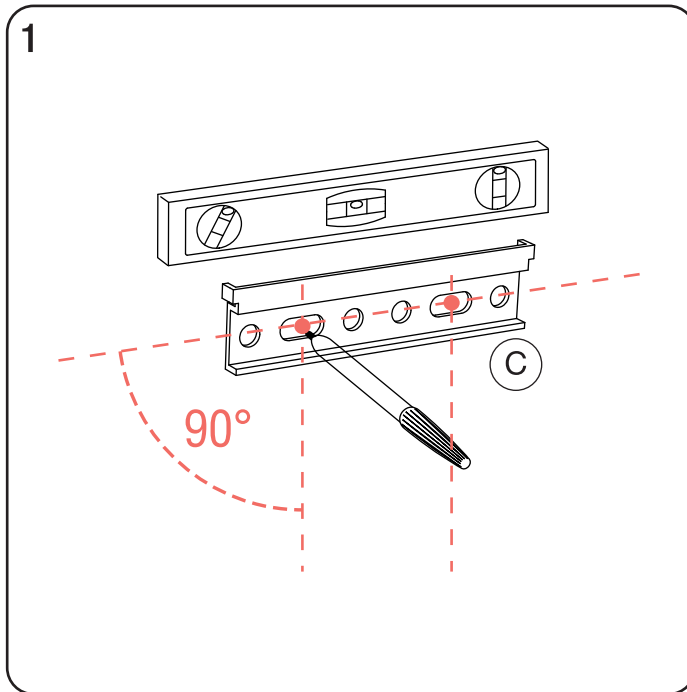

shelf on the short side/ estante en el lado corto/ étagère du coté court/ Regal auf der kurzen Seite/ piano sul lato corto/ 短辺に棚/ 短边搁架

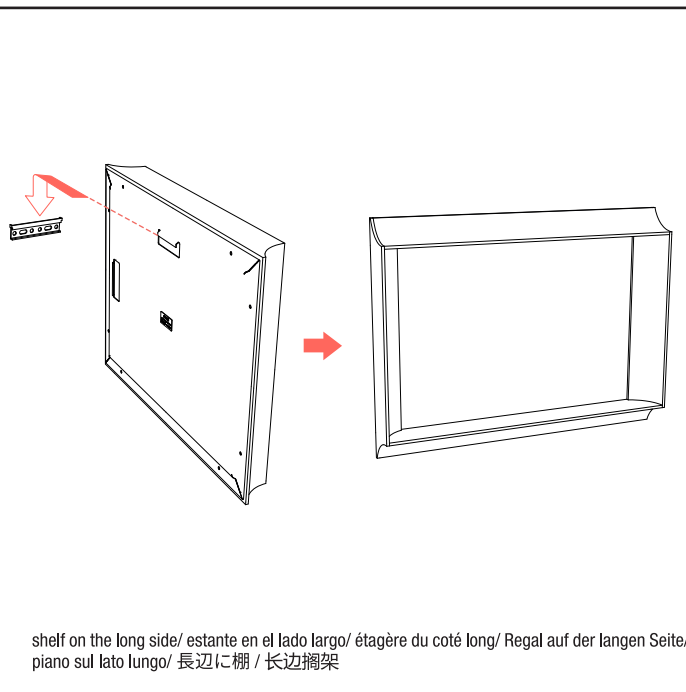

shelf on the long side/ estante en el lado largo/ étagère du coté long/ Regal auf der langen Seite/ piano sul lato lungo/ 長辺に棚/ 长边搁架

