

# Anagram Sofa

Developed by Vitra in Switzerland

Design: Panter & Tournon

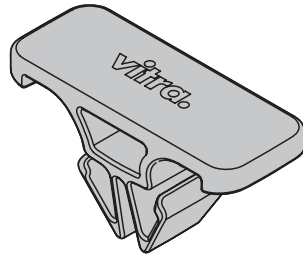

**DE Bedienungsanleitung**  
Plattformverbinder  
**EN Instructions for use**  
Platform connector

**FR Notice d'utilisation**  
Connecteur de plateforme  
**ES Instrucciones de uso**  
Conector de plataforma

**vitra.**

**NL Handleiding**  
Platformverbinder  
**IT Istruzioni per l'uso**  
Connettore per piattaforma

**NO Bruksanvisning**  
Sokkelsammenkobling

**BG Ръководство за експлоатация**  
Съединяващ елемент за платформа

**DA Betjeningsvejledning**  
Platformforbinder

**ET Kasutusjuhend**  
Ühendusdetail

**F Käyttöohje**  
Alustamoduulin liitoskappale

**EL Οδηγίες χρήσης**  
Σύνδεσμος πλατφόρμας

**LV Lietošanas instrukcija**  
Platformas savienotājs

**LT Naudotojo vadovas**  
Platformos jungtis

**PL Instrukcja obsługi**  
Łącznik do platform

**PT Manual de instruções**  
Conector de plataforma

**RO Manual de utilizare**  
Conector de platformă

**SV Bruksanvisning**  
Plattformsanslutning

**SK Návod na obsluhu**  
Platformová spojka

**SI Navodila za uporabo**  
Spoj plošče

**TR Kullanım kılavuzu**  
Platform bağlantı parçası

**HU Kezelési útmutató**  
Platform összekötő

**CS Návod k použití**  
Spojka platformy

**IS Notkunarleiðbeiningar**  
Palltengi

**HR Upute za uporabu**  
Spoj za platformu

**CN 操作手册**  
平台连接件

**JP 取扱説明書**  
プラットフォームコネクター

**KO 사용 설명서**  
플랫폼 커넥터

1

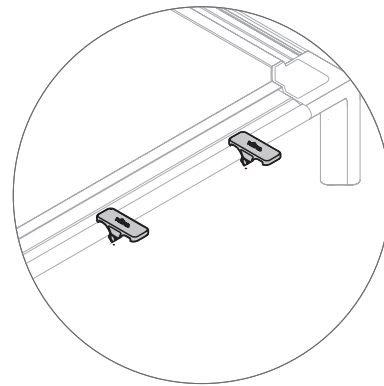
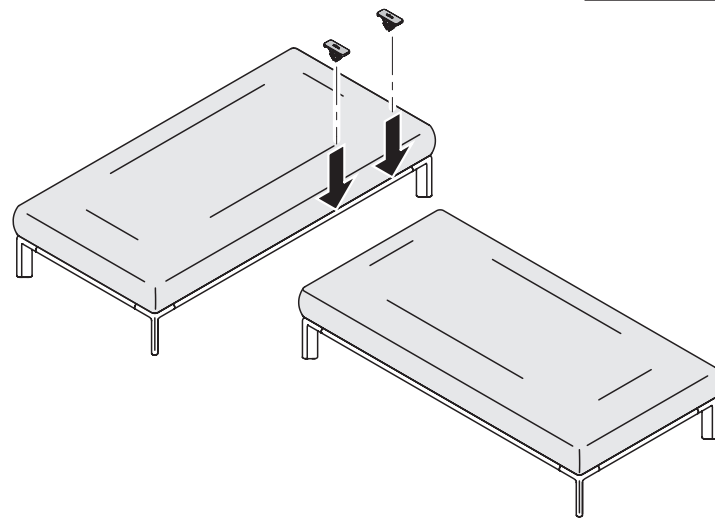

2

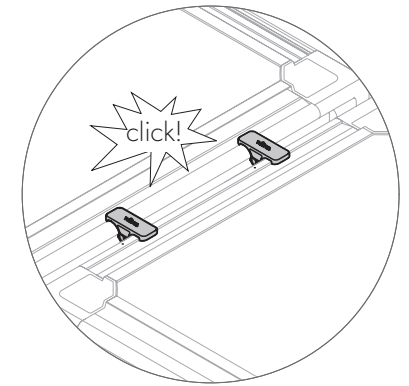
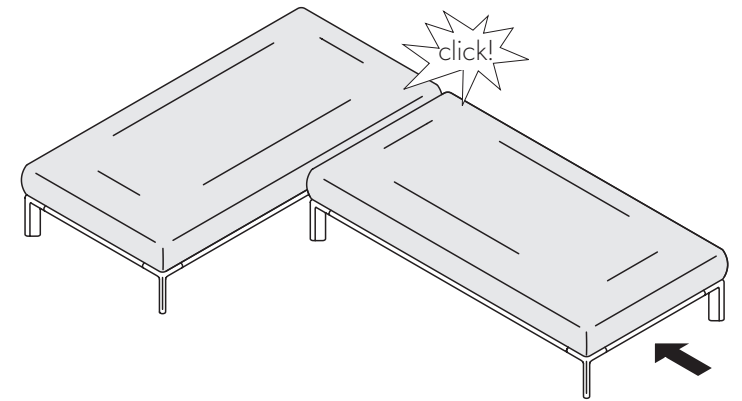

3

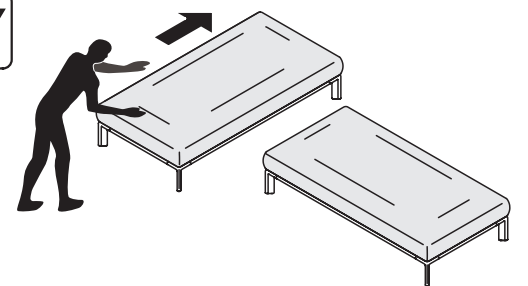
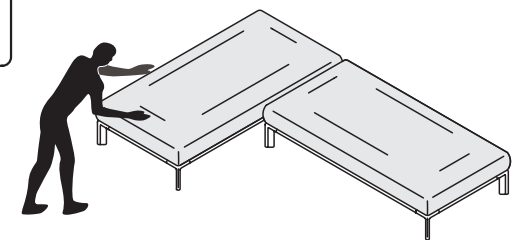
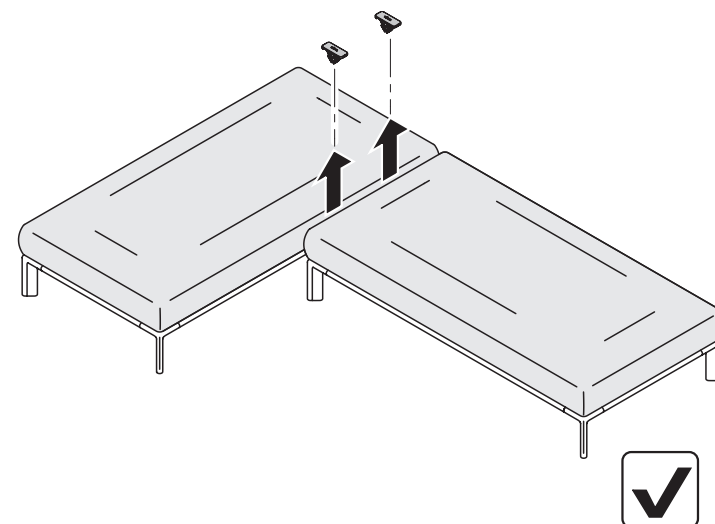
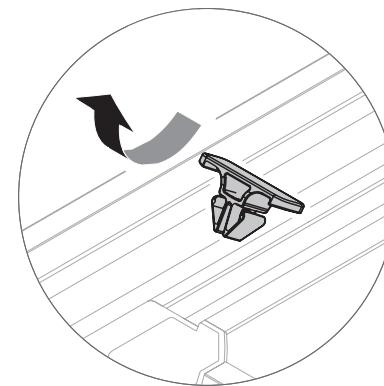

**DE Bestimmungsgemässer Gebrauch:** Das Produkt ist ausschliesslich zur Verbindung von Bauteilen konzipiert. Bei unsachgemässer Verwendung besteht die Gefahr von Sach- und/oder Personenschäden. Entsorgen Sie Ihr Produkt gemäss den aktuellen Richtlinien Ihres Landes.

**EN Proper use:** The product has been designed exclusively for connecting elements. There is a danger of damage to property or personal injury if improperly used. Please dispose of your product in accordance with the currently applicable regulations in your country.

**FR Utilisation conforme à l’usage prévu :** Le produit a été conçu uniquement pour le raccordement d’éléments. Il existe un risque de dommages matériels et de blessures en cas d’utilisation non conforme. Éliminez votre produit conformément aux directives en vigueur dans votre pays.

**ES Uso previsto:** El producto está diseñado exclusivamente para unir componentes. En caso de uso indebido existe peligro de daños personales o materiales. Deseche su producto conforme a la normativa vigente en su país.

**NL Gebruik volgens de voorschriften:** Het product is uitsluitend ontworpen voor het verbinden van onderdelen. Onjuist gebruik kan leiden tot materiële schade en/of persoonlijk letsel. Voer uw product af volgens de actuele richtlijnen die in uw land van toepassing zijn.

**IT Uso previsto:** Il prodotto è concepito solo per il collegamento di componenti. In caso di impiego scorretto, sussiste il pericolo di danni materiali e/o lesioni personali. Smaltire il prodotto secondo le linee guida vigenti del rispettivo Paese.

**NO Forskriftsmessig bruk:** Produktet er utelukkende beregnet brukt til sammenkobling av komponenter. Ved usakkyndig bruk er det fare for ting- og/eller personskader. Avfallshåndter produktet i samsvar med de gjeldende nasjonale bestemmelsene.

**BG Употреба по предназначение:** Продуктът е предназначен за употреба преди всичко като средство за свързване на компоненти. Употребата не по предназначение може да доведе до материални щети и/или телесни повреди. Изхвърлете продукта съгласно действащите разпоредби във вашата държава.

**DA Korrekt anvendelse:** Produktet er udelukkende beregnet til at forbinde komponenter. Ved ukorrekt anvendelse er der fare for materielle skader og/eller personskader. Bortskaf produktet i henhold til de aktuelt gældende retningslinjer i dit land.

**ET Sihtotstarbeline kasutamine:** Toode on ette nähtud kasutamiseks ainult komponentide ühendamiseks. Vale kasutamine võib põhjustada varalist kahju ja/või vigastusi. Käidelda oma toode vastavalt teie riigis kehtivatele eeskirjadele.

Määräystenmukainen käyttö

**FI Määräystenmukainen käyttö:** Tuote on suunniteltu ainoastaan rakenneosien yhteen liittämiseen. Epäasianmukaisesta käytöstä voi syntyä esine- ja henkilövahinkoja. Hävitä tuote maassasi voimassa olevien määräysten mukaisesti.

**EL Προβλεπόμενος σκοπός χρήσης:** Το προϊόν σχεδιάστηκε αποκλειστικά για τη σύνδεση εξαρτημάτων. Σε περίπτωση ακατάλληλης χρήσης υπάρχει κίνδυνος πρόκλησης υλικών ζημιών ή τραυματισμών. Απορρίψτε το προϊόν σύμφωνα με τους ισχύοντες κανονισμούς της χώρας σας.

**LV Paredzētais pielietojums:** Produkts ir izstrādāts tikai detaļu savienošanai. Noteikumiem neatbilstoša izmantošana rada mantiska kaitējuma un/vai miesas bojājumu gūšanas risku. Utilizējiet šo produktu saskaņā ar valstī spēkā esošajām vadlīnijām.

**LT Naudojimas pagal paskirtį:** Gaminys gali būti naudojamas tik konstrukcijos dalims sujungti. Netinkamai naudojant gresia materialinės žalos ir (arba) kūno sužalojimų pavojus. Savo produktą šalinkite vadovaudamiesi šiuo metu Jūsų šalyje galiojančiomis direktyvomis.

**PL Użytkowanie zgodnie z przeznaczeniem:** Produkt jest przeznaczony wyłącznie do łączenia elementów konstrukcyjnych. Nieprawidłowe zastosowanie grozi uszkodami materialnymi oraz obrażeniami ciała. Produkt należy utylizować zgodnie z przepisami obowiązującymi aktualnie w danym kraju.

**PT Utilização prevista:** O produto foi concebido exclusivamente para a ligação de componentes. O uso inadequado pode resultar em risco de danos materiais e/ou lesões. Elimine o seu produto de acordo com as diretrizes atuais do seu país.

**RO Utilizare conform destinației:** Produsul este conceput exclusiv pentru conectarea de componente. În caz de utilizare impropriu există pericolul de pagube materiale și/sau vătămări de persoane. Eliminați ca deșeu produsul conform directivelor actuale din țara dumneavoastră.

**SV Ändamålsenlig användning:** Produkten är uteslutande utformad för att användas för att förbinda byggnadsdelar. Vid felaktig användning föreligger risk för sak- eller personskador. Avfallshantera produkten enligt det aktuella landets bestämmelser.

**SK Použitie v súlade s určeným použitím:** Výrobok je navrhnutý výlučne na spájanie komponentov. Pri nesprávnom použití hrozí nebezpečenstvo materiálnych škôd a/alebo poranenia osôb. Produkt zlikvidujte v súlade s platnými predpismi Vašej krajiny.

**SI Namenska uporaba:** Proizvod je zasnovan izključno za povezovanje sestavnih delov. Pri nenamenski uporabi obstaja nevarnost materialne škode in/ali telesnih poškodb. Proizvod odstranite v skladu z trenutnimi smernicami vaše države.

**TR Amacına uygun kullanım:** Ürün sadece parçaları birleştirmek üzere tasarlanmıştır. Amacına aykırı şekilde kullanılması halinde maddi hasarlar ve/veya yaralanmalar meydana gelebilir. Ürününüzü ülkенizde geçerli güncel yönetmelikler uyarınca bertaraf ediniz.

**HU Rendeltetésszerű használat:** A termék kizárólag komponensek összekapcsolására való. Nem rendeltetésszerű használat esetén fennáll a személyi sérülések és/vagy anyagi károk veszélye. Országa hatályos irányelvei szerint ártalmatlanítsa termékét.

**CS Použití k určenému účelu:** Výrobek je navržen výhradně ke spojení konstrukčních prvků. Při nesprávném použití hrozí riziko hmotných škod a/nebo újmy na zdraví. Zlikvidujte výrobek podle aktuálních předpisů Vaší země.

**IS Fyrirhuguð notkun:** Varan er eingöngu ætluð til að tengja saman íhluti. Röng notkun getur leitt til skemmda á eignum og/eða líkamstjóns. Fargið vörunni í samræmi við gildandi reglur í hverju landi.

**HR Namjenska uporaba:** Proizvod je namijenjen isključivo za povezivanje sastavnih dijelova. U slučaju nenamjenske uporabe postoji opasnost od materijalne štete i/ili ozljeda ljudi. Proizvod odložite u otpad u skladu s aktualnim propisima svoje države.

**CN 合规使用:** 本产品仅供连接部件使用。 如果使用不当,有可能造成财产损失和/或人身伤害。请按照您所在国家的现行政策来处置您的产品。

**JP 使用目的 :**本製品は部品の接続を専用に設計されています。 不適切に使用すると、物的損傷および/または人身傷害の危険性があります。 本製品を廃棄する場合には、お住いの国の現在のガイドラインに従ってください。

**KO 사용 용도:** 본 제품은 부품 연결 전용으로 설계되었습니다. 올바르게 않게 사용하면 물적 손상 및/또는 신체 손상이 발생할 수 있습니다.국가 최신 지침에 따라 제품을 폐기하십시오.



vifra.com